

MANUAL DE MONTAJE

F2

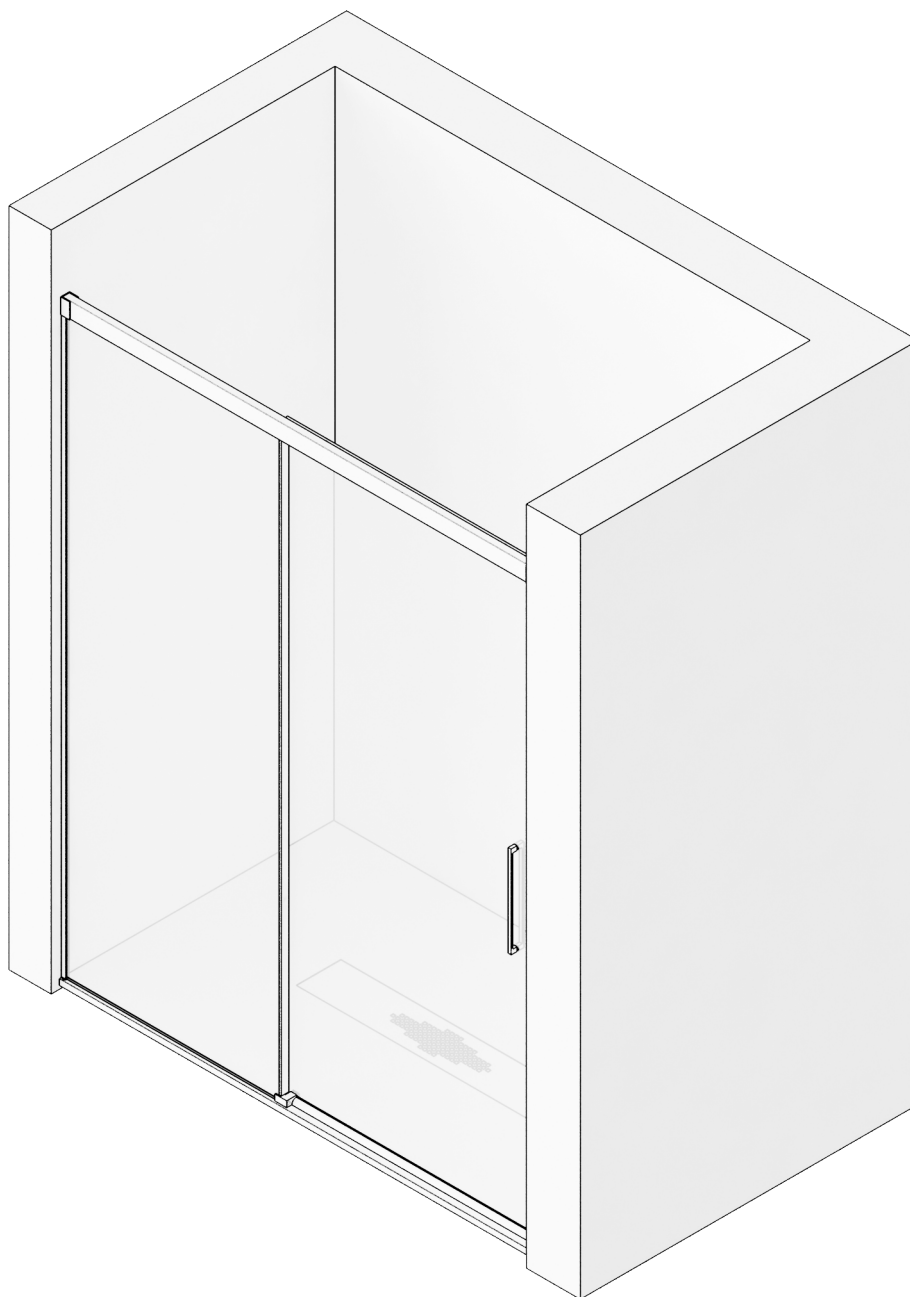

MAMPARA FRONTAL DE DUCHA

1 HOJA CORREDERA + 1 FIJA

F2

1

PRESENTAMOS PERFIL "U" DE FIJO, EN PARED, SEGÚN CORRESPONDA SU POSICIÓN, NIVELÁNDOLO, A 3 MM. DEL BORDE DEL PLATO DE DUCHA Y MARCAMOS TALADROS.

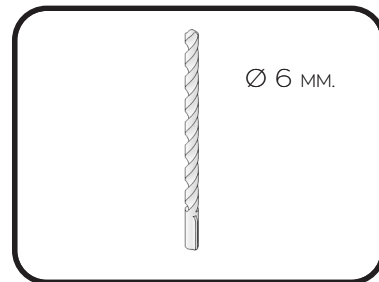
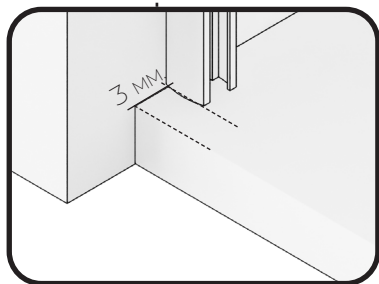
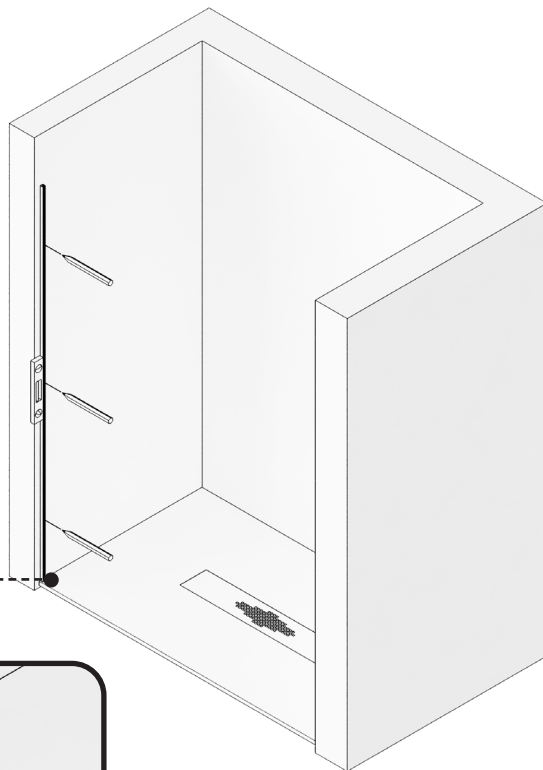

2

TALADRAR LA PARED CON BROCA DE 6MM.

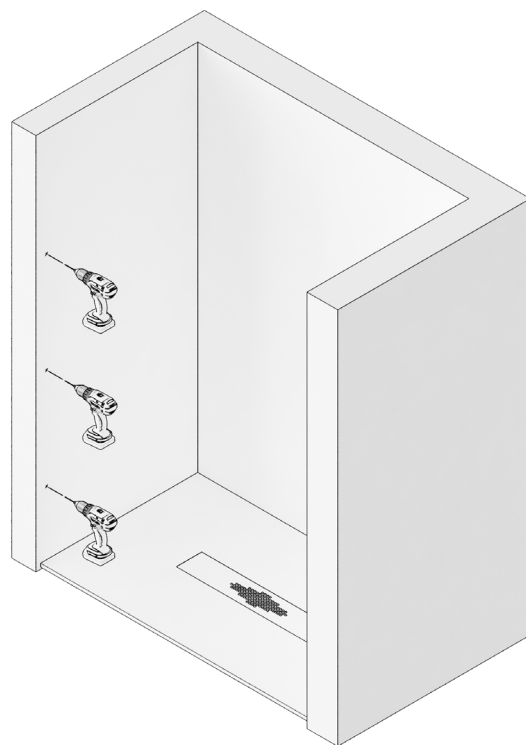

3

ATORNILLAR EL PERFIL "U" A PARED, FIJÁNDOLO CON TACOS DEL N° 6 Y LOS 3 TORNILLOS 4.2X32.

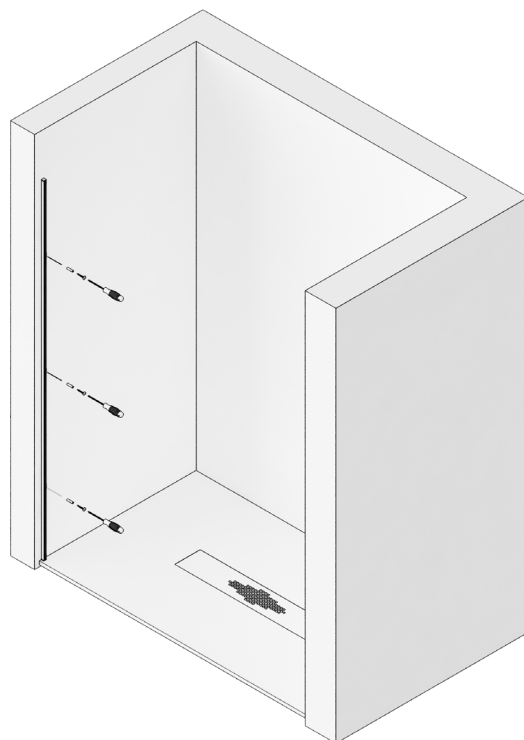

4

COLOCAMOS GOMA DE ESTANQUEIDAD INFERIOR EN LA HOJA FIJA E INTRODUCIMOS EL VIDRIO EN LA "U", APOYÁNDOLO SOBRE ESTA.

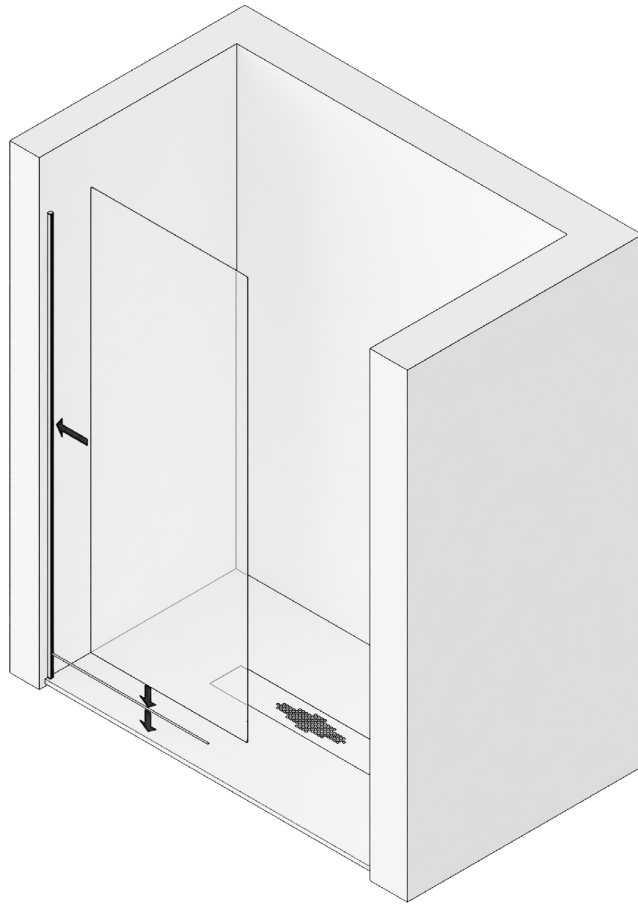

5

COLOCAR LA PINZA GUIA INFERIOR EN EL EXTREMO DEL VIDRIO FIJO, MONTÁNDOLA PREVIAMENTE SEGÚN CORRESPONDA SU POSICIÓN.

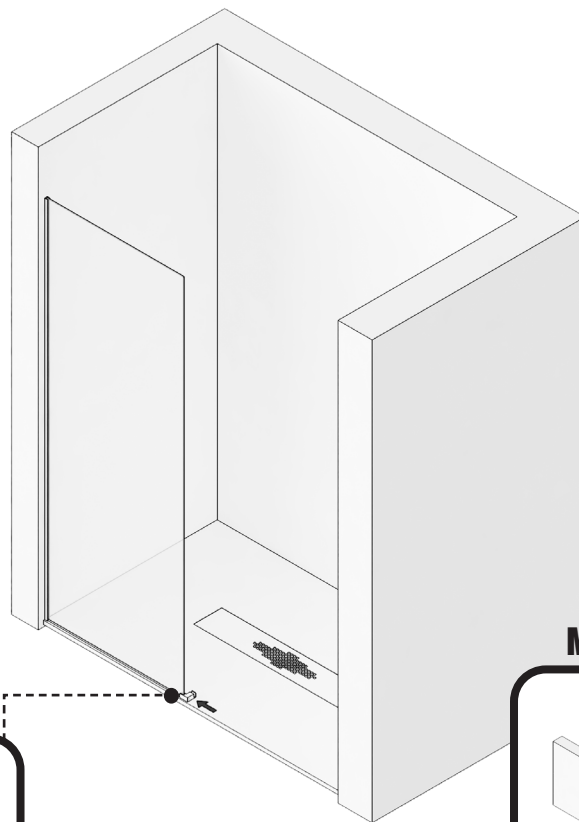

MONTAJE PINZA GUIA INFERIOR

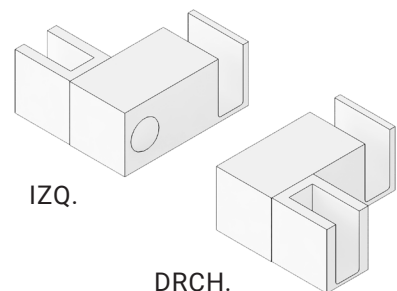
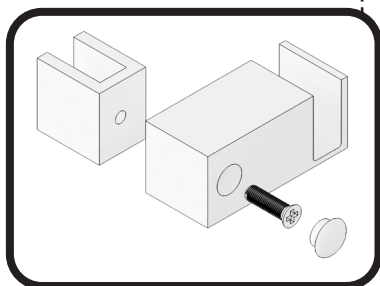

F2

6

PRESENTAR GUÍA SUPERIOR
CON VASOS SOBRE EL
VIDRIO FIJO, NIVELAR Y
MARCAR LOS TALADROS.

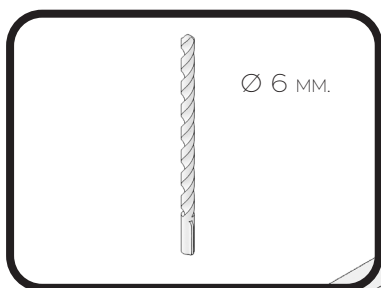
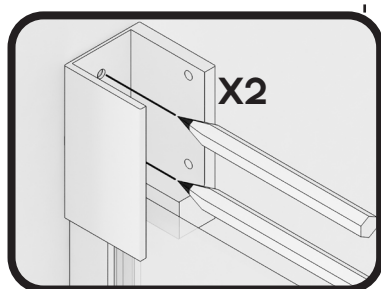

7

TALADRAR LA PARED CON
BROCA DE 6MM.

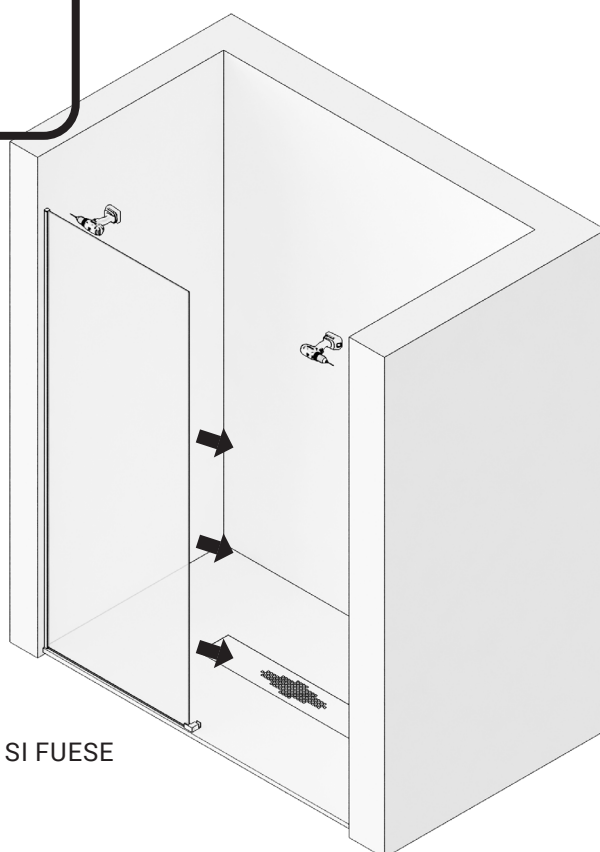

RETIRAR CRISTALES FIJOS SI FUESE
NECESARIO.

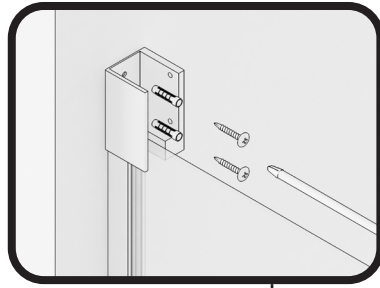

8

ATORNILLAR LOS VASOS SOPORTE
GUÍA SUPERIOR A PARED.

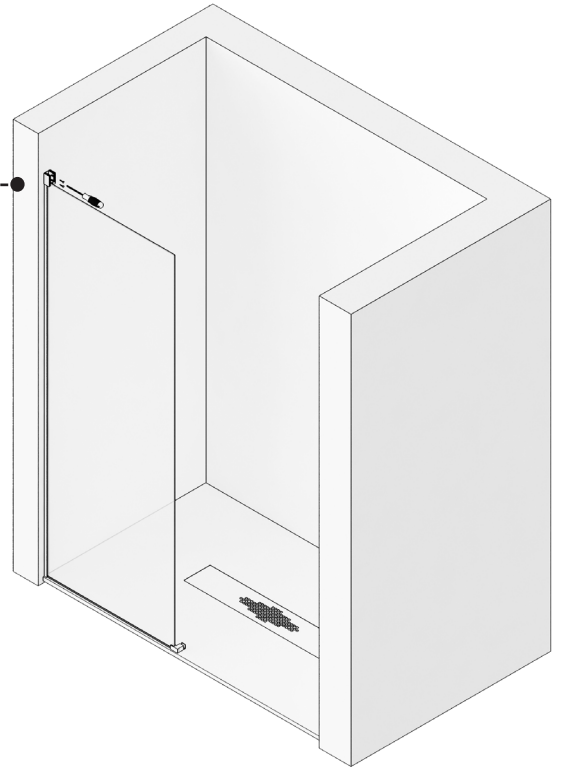

9

INTRODUCIR LOS DOS RODAMIENTOS Y EL
TOPE FRENO TRASERO EN GUIA SUPERIOR.

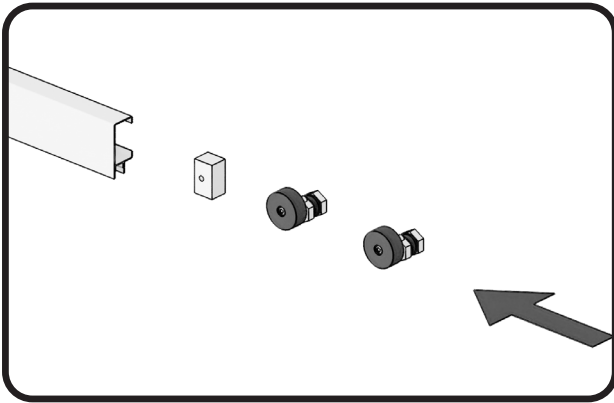

10

COLOCAR LA GUIA SUPERIOR EN LOS
VASOS COGIDA A PARED Y FIJAR LA
COGIDA A LA GUIA MEDIANTE LOS
TORNILLOS PRISIONEROS CON LLAVE
HALLEN. ENGOMAR CRISTAL FIJO A
PERFIL PARED Y A GUÍA SUPERIOR.

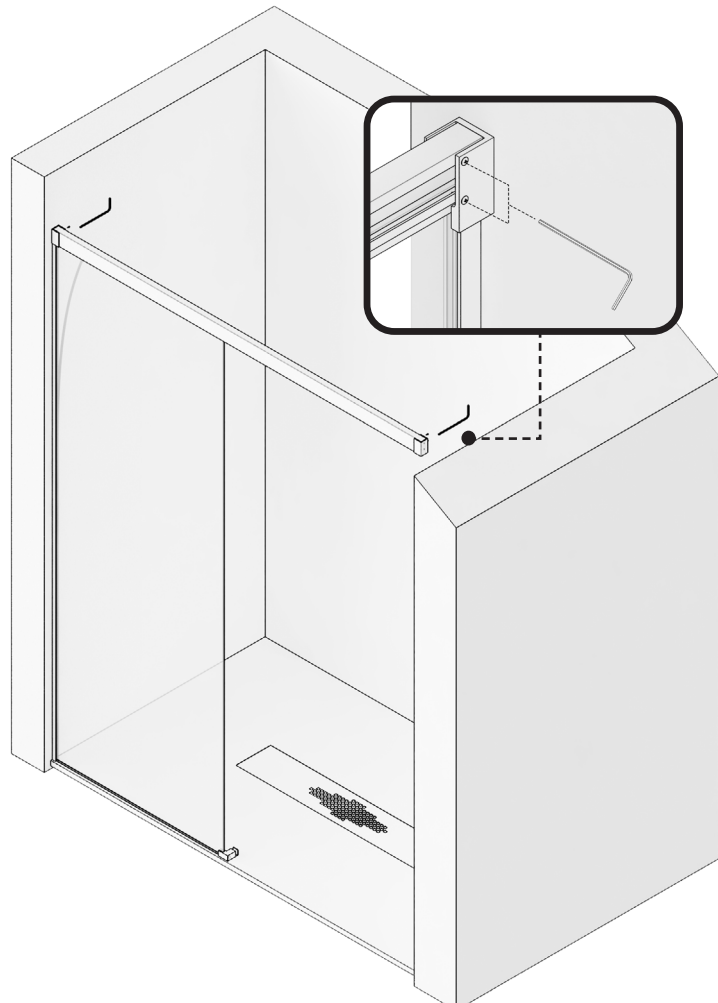

11

COLOCAR LA GOMA INFERIOR VIERTEAGUAS EN LA HOJA CORREDERA Y MONTARLA EN LOS RODAMIENTOS, INTRODUCIENDO LA MISMA EN LA PINZA GUIA INFERIOR. GRADUAR EN ALTURA Y NIVELAR, HACIENDO GIRAR EL EJE DE LA EXCENTRICA, MEDIANTE LAS TUERCAS DE REGULACION DE RUEDAS, CON DOS LLAVES FIJAS DE 20 MM., FIJANDOLA FUERTEMENTE EN SU POSICIÓN.

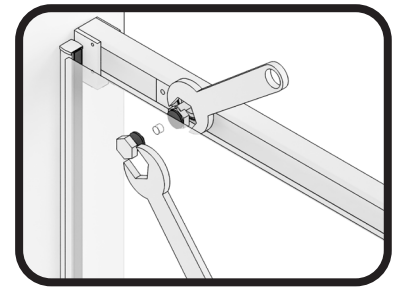
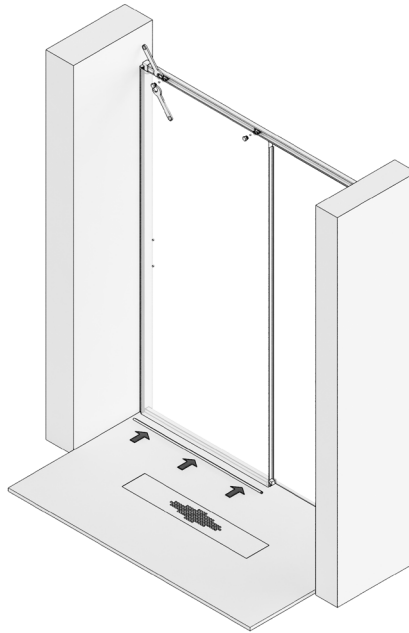

12

COLOCAMOS LAS GOMAS ALA DE CRUCE, UNA EN EL FIJO Y OTRA EN LA HOJA CORREDERA. COLOCAR EL ASA TIRADOR.

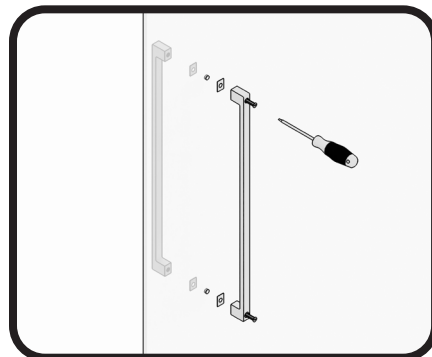
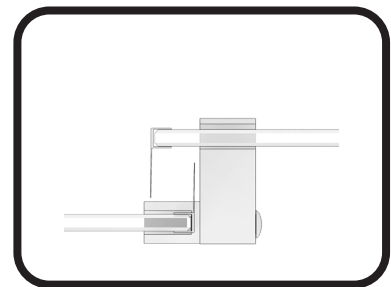

13

COLOCAR EL CIERRE GOMA IMAN FRONTAL EN EL CANTO EXTERIOR DE LA HOJA CORREDERA Y PRESENTAR SOBRE ESTE EL PERFIL CIERRE IMAN. APROXIMAR LA HOJA CORREDERA AL CIERRE EN PARED, MARCAMOS SU POSICIÓN, NIVELANDOLO Y ATORNILLANDOLO, RETIRANDO EL IMÁN PARA SU COLOCACIÓN.

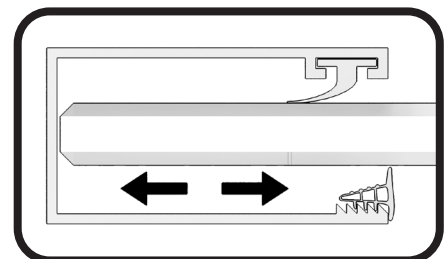

AJUSTAR EL JUEGO DE LOS VIDRIOS FIJOS SEGÚN NECESIDAD. FIJAR EL VIDRIO, ENGOMANDO EL CRISTAL CON EL PERFIL A PARED Y CON LA GUIA SUPERIOR.

14

FIJAR EL TOPE FRENO EN SU POSICIÓN, MEDIANTE SU TORNILLO PRISIONERO.

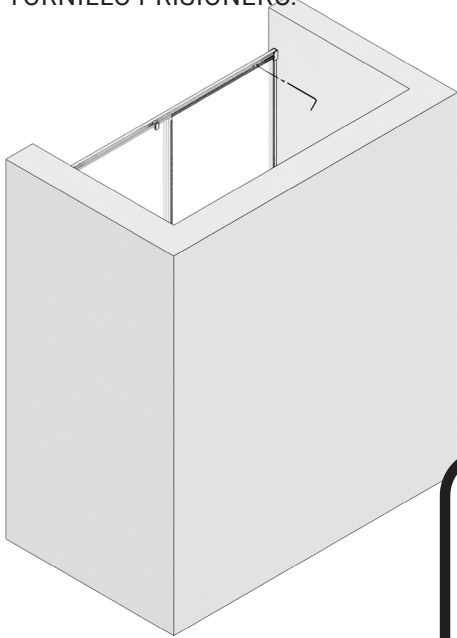
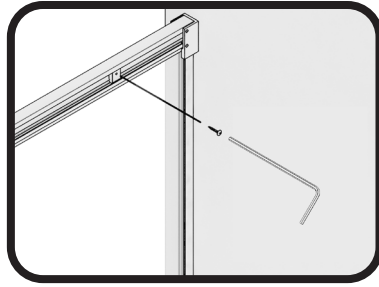

15

MEDIMOS, CORTAMOS, MONTAMOS SUS TAPONES Y PEGAMOS EL PERFIL DE ESTANQUEIDAD, DE PINZA INFERIOR A PARED POR DELANTE DE LA HOJA CORREDERA.

PERFIL DE ESTANQUEIDAD

CORTAR GOMA

Y PERFIL

TAPONES

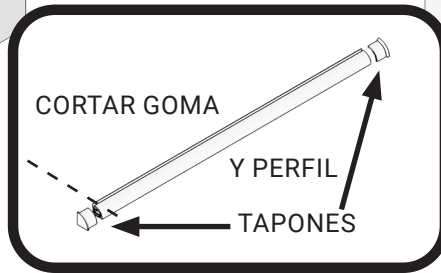

16

SELLAR CON SILICONA EL CONTORNO EXTERIOR DE LA MAMPARA.

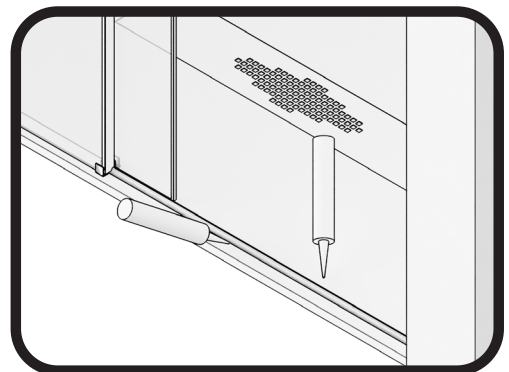

F2

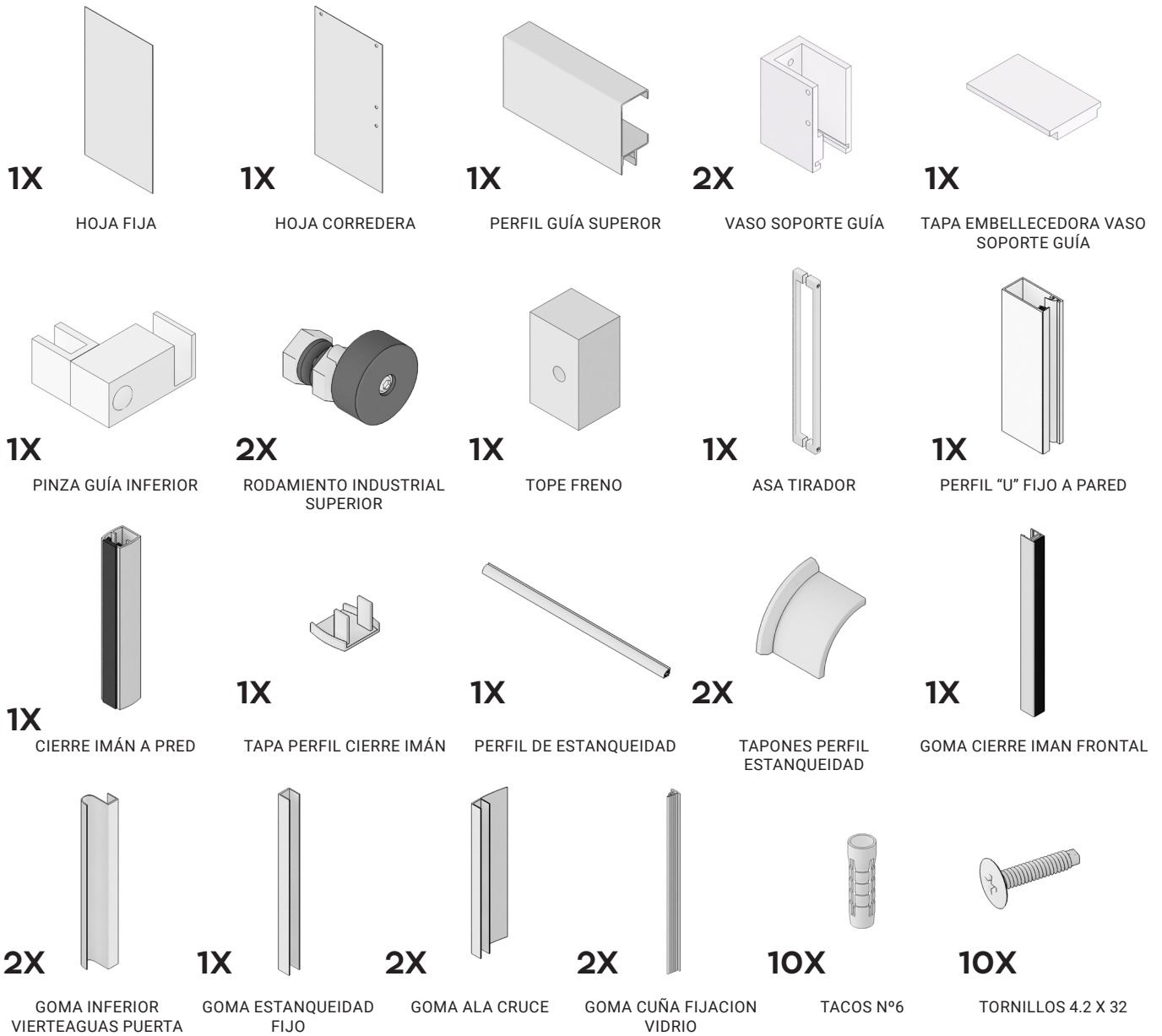
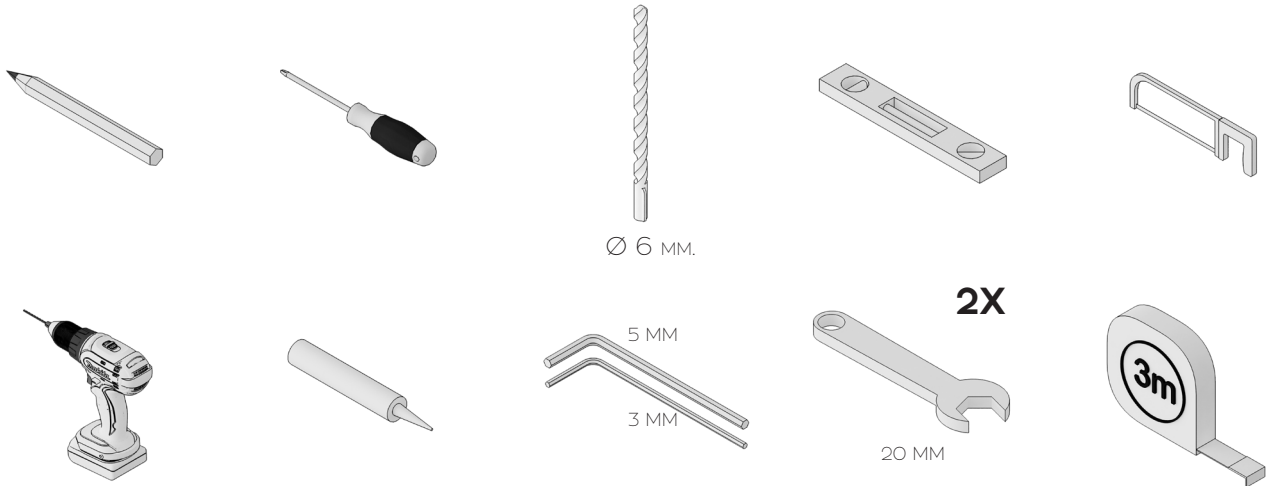

fabricación nacional