

MANUAL DE MONTAJE

A2H



MAMPARA ANGULAR DE DUCHA

1 HOJA CORREDERA + 1 FIJA

A2H

1

PRESENTAMOS PERFIL "U" DE FIJO, EN PARED, NIVELÁNDOLO, A 3 MM. DEL BORDE DEL PLATO DE DUCHA Y MARCAMOS TALADROS.

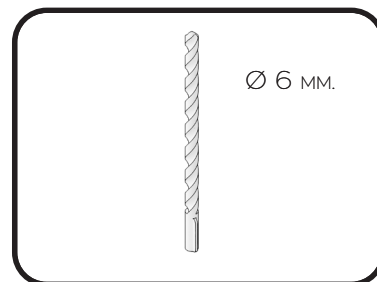
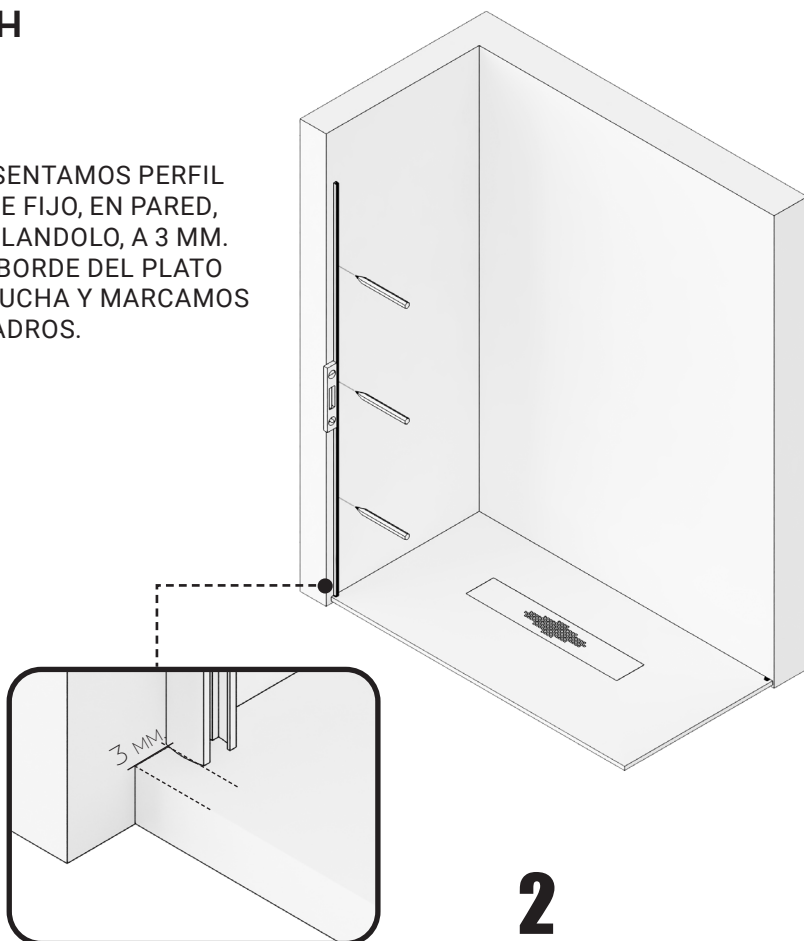

2

TALADRAR LA PARED CON BROCA DE 6MM.

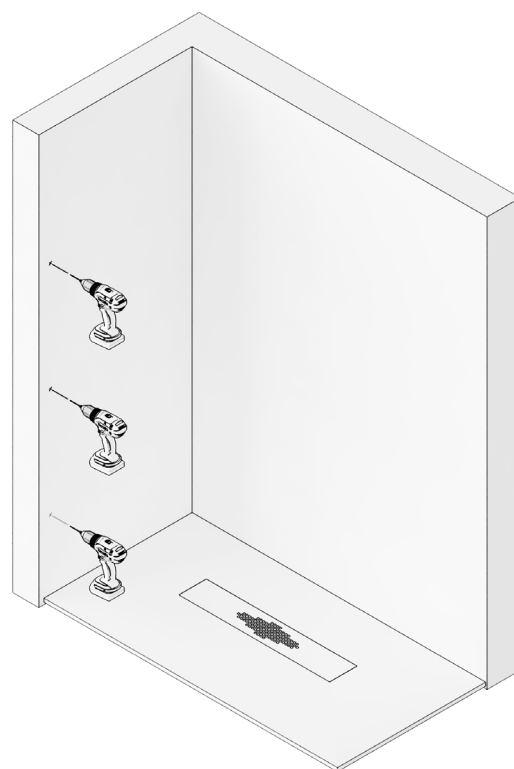

3

ATORNILLAR EL PERFIL "U" A PARED, FIJÁNDOLO CON TACOS DEL Nº 6 Y LOS 3 TORNILLOS 4.2X32.

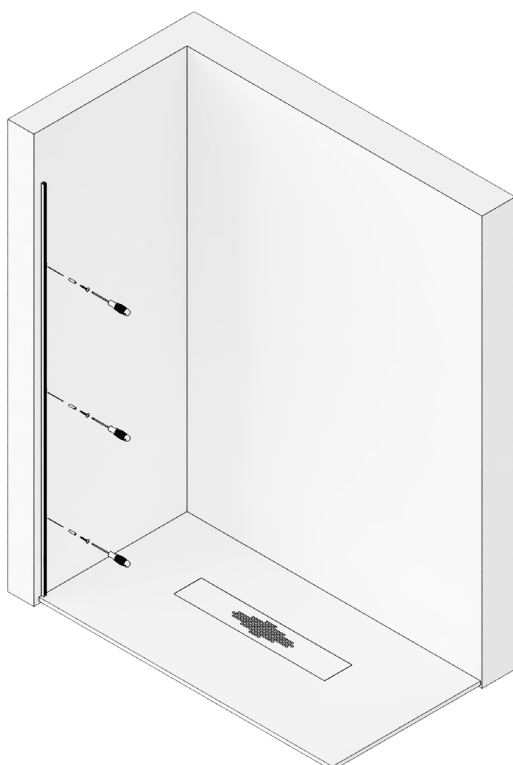

4

.- COLOCAMOS GOMA DE ESTANQUEIDAD INFERIOR EN LA HOJA FIJA E INTRODUCIMOS EL VIDRIO EN LA "U", APOYÁNDOLO SOBRE ESTA.

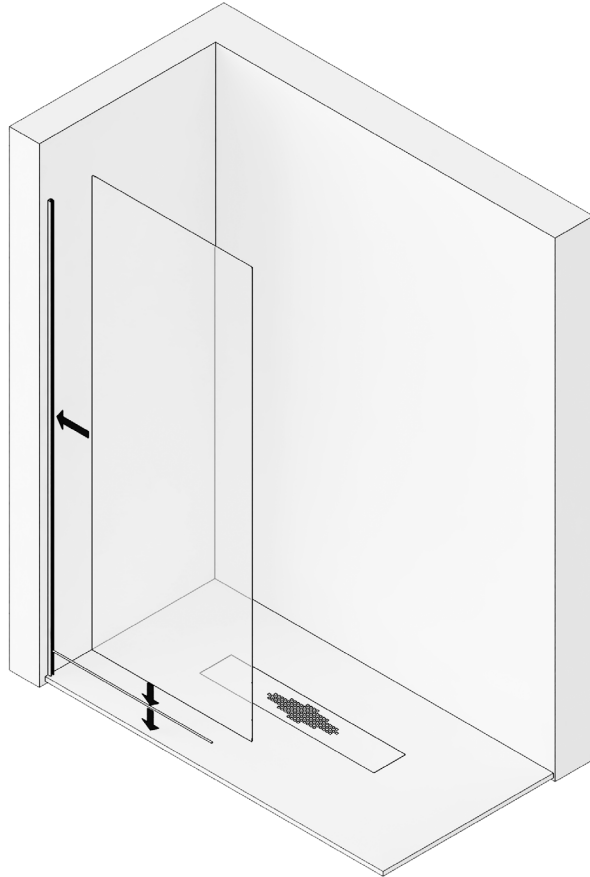

5

COLOCAR LA PINZA GUIA INFERIOR EN EL EXTREMO DEL VIDRIO FIJO, MONTÁNDOLA PREVIAMENTE SEGÚN CORRESPONDA SU POSICIÓN.



MONTAJE PINZA GUIA INFERIOR

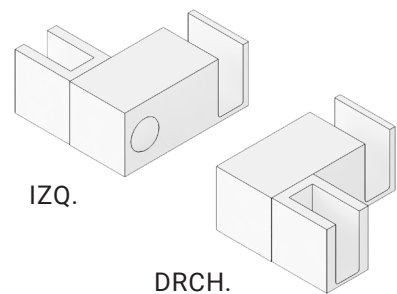
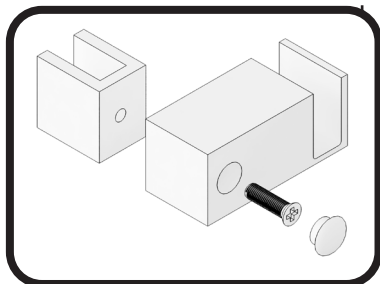

A2H

6

PRESENTAR GUÍA SUPERIOR CON VASOS Y CODO UNIÓN, FIJÁNDOLO CON SUS TORNILLOS PRISIONEROS, SOBRE LOS VIDRIOS FIJOS, NIVELAR Y MARCAR LOS TALADROS.

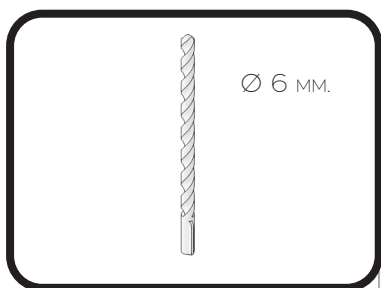
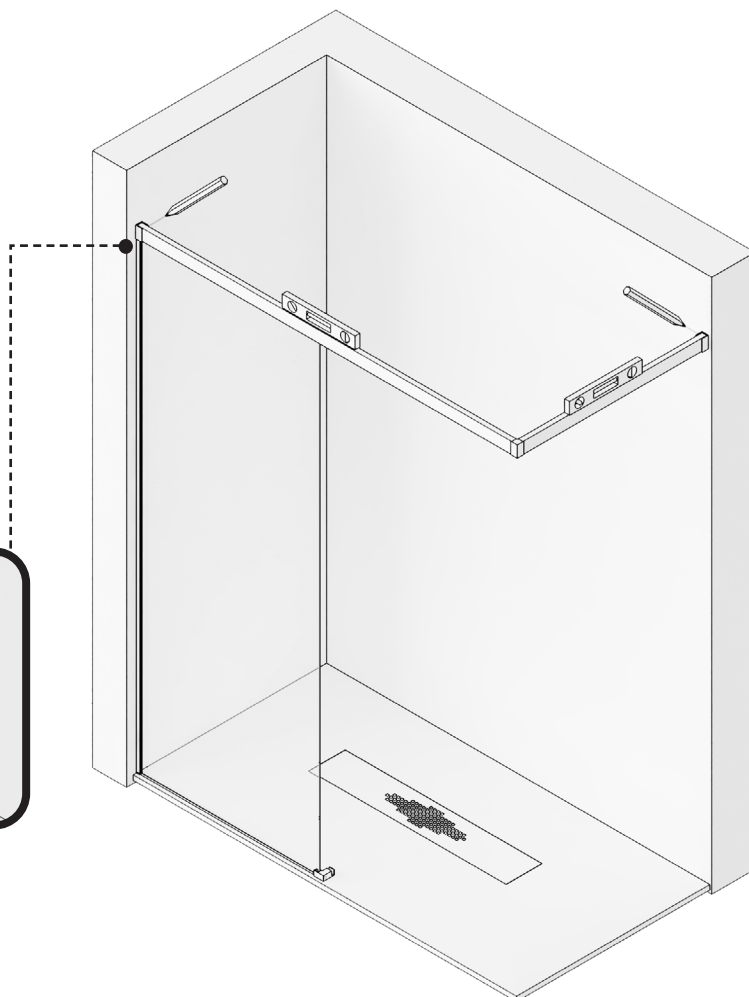
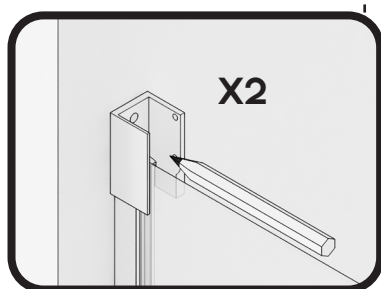

7

TALADRAR LA PARED CON BROCA DE 6MM.

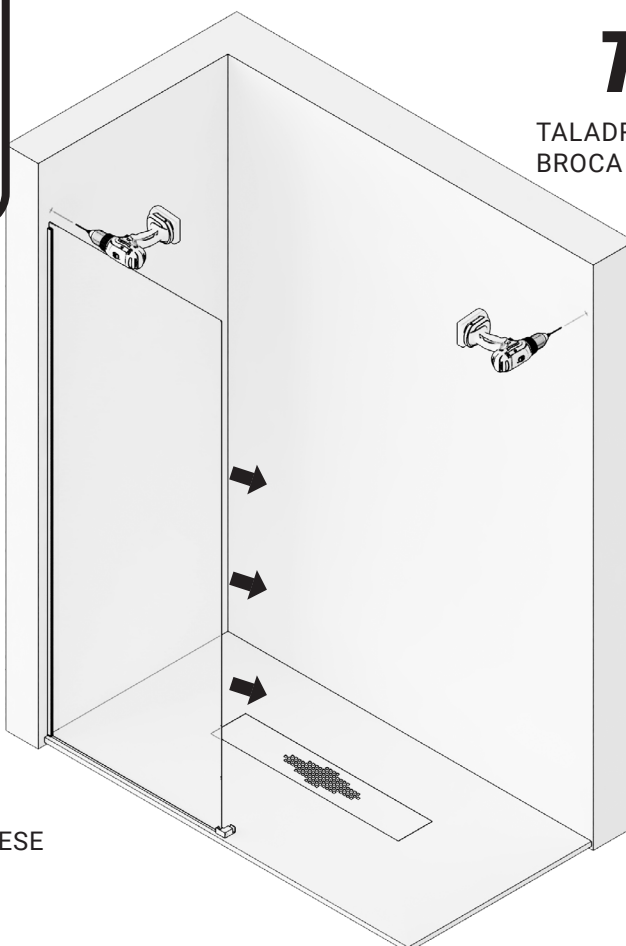

RETIRAR CRISTALES FIJOS SI FUESE NECESARIO.

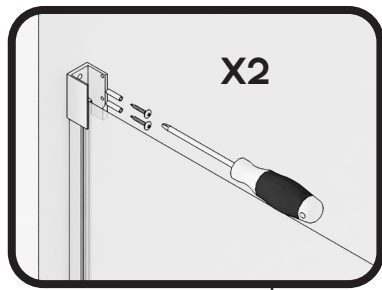

8

ATORNILLAR LOS VASOS SOPORTE
GUÍA SUPERIOR A PARED.



9

INTRODUCIR LOS DOS RODAMIENTOS Y
LOS DOS TOPE FRENO EN GUIA SUPERIOR,
DESPLAZANDO UNO HACIA EL FINAL DE LA
HOJA FIJA FRONTAL Y OTRO AL VERTICE.

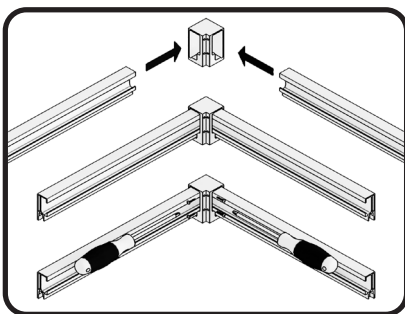
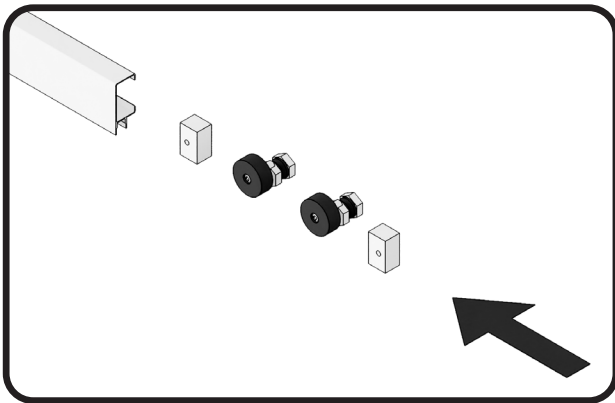

10

COLOCAR LA GUIA SUPERIOR UNIDA EN
LOS VASOS COGIDA A PARED Y FIJAR
LA COGIDA A LA GUIA MEDIANTE LOS
TORNILLOS PRISIONEROS CON LLAVE
HALLEN. ENGOMAR EL CRISTAL FIJO
AL PERFIL PARED Y A LA GUÍA SUPE-
RIOR.

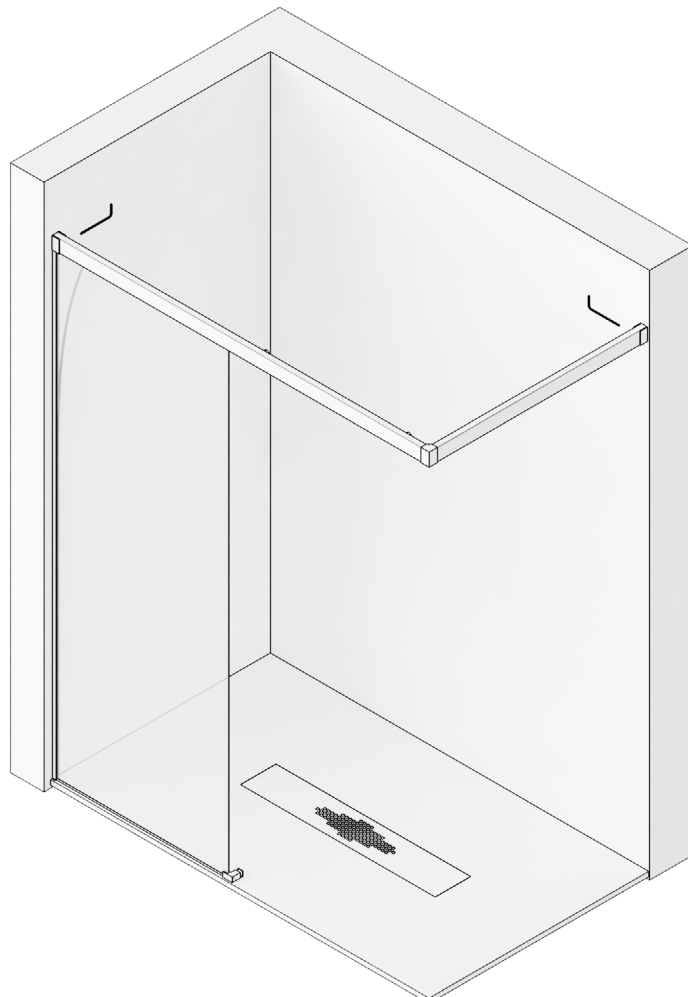

11

COLOCAR LA GOMA INFERIOR VIERTEAGUAS EN LA HOJA CORREDERA Y MONTARLA EN LOS RODAMIENTOS, INTRODUCIENDO LA MISMA EN LA PINZA GUIA INFERIOR. GRADUAR EN ALTURA Y NIVELAR, HACIENDO GIRAR LOS EJES DE LAS EXCENTRICAS, MEDIANTE LAS TUERCAS DE REGULACION DE RUEDAS, CON DOS LLAVES FIJAS DE 20 MM., FIJANDOLSA FUERTEMENTE EN SU POSICIÓN.

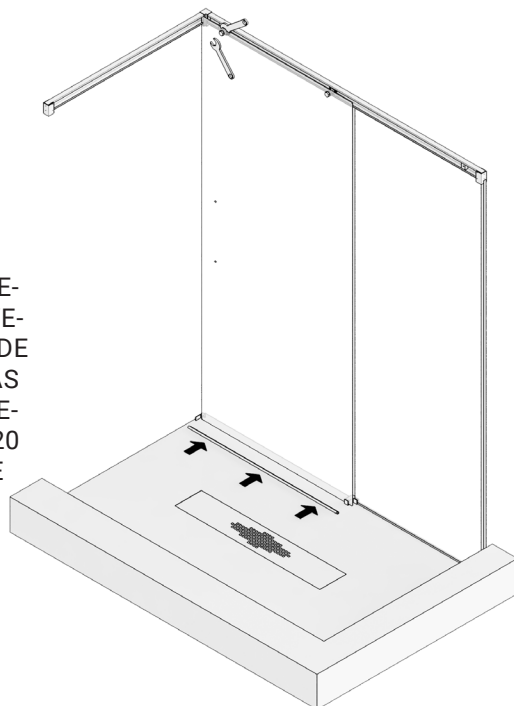

12

COLOCAMOS LAS GOMAS ALA DE CRUCE, UNA EN EL FIJO Y OTRA EN LA HOJA CORREDERA. COLOCAR EL ASA TIRADOR.

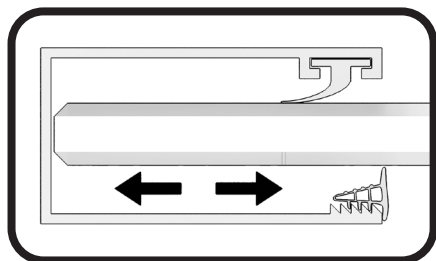
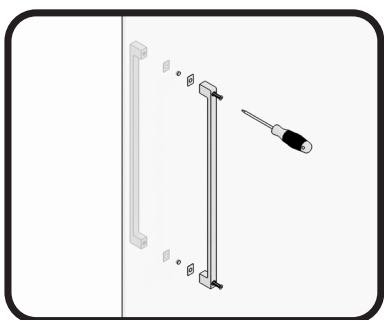

AJUSTAR EL JUEGO DE LOS VIDRIOS FIJOS SEGÚN NECESIDAD. FIJAR EL VIDRIO, ENGOMANDO EL CRISTAL CON EL PERFIL A PARED Y CON LA GUIA SUPERIOR.

13

FIJAR LOS TOPE FRENO EN SU POSICIÓN, MEDIANTE SUS TORNILLO PRISIONERO.

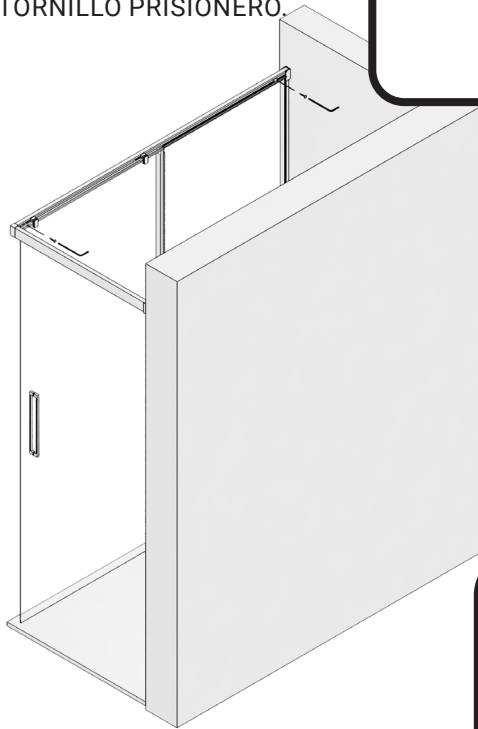
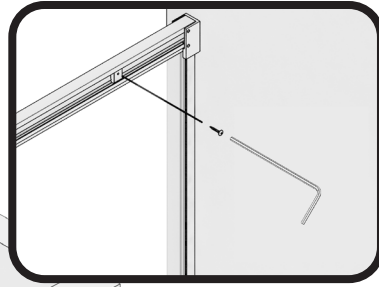

14

MEDIMOS, CORTAMOS, MONTAMOS SUS TAPONES Y PEGAMOS EL PERFIL DE ESTANQUEIDAD, DE PINZA INFERIOR AL CODO DEL VERTICE, POR DELANTE DE LA HOJA CORREDERA Y DE ESTE A PARED.

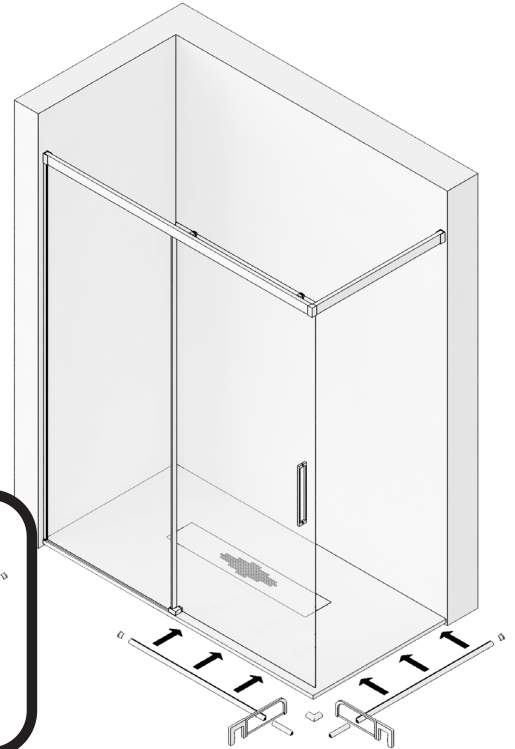
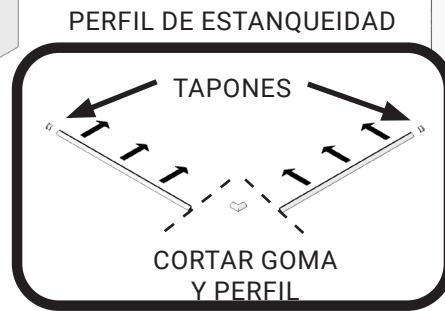

15

SELLAR CON SILICONA EL CONTORNO EXTERIOR DE LA MAMPARA.

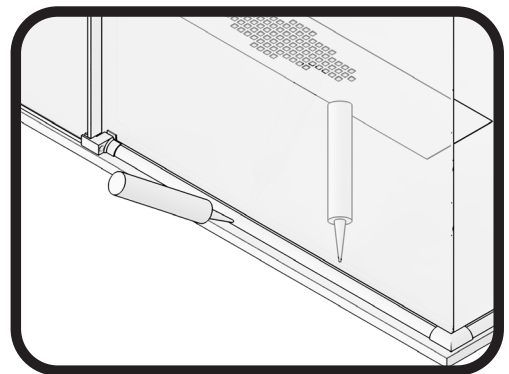

A2H

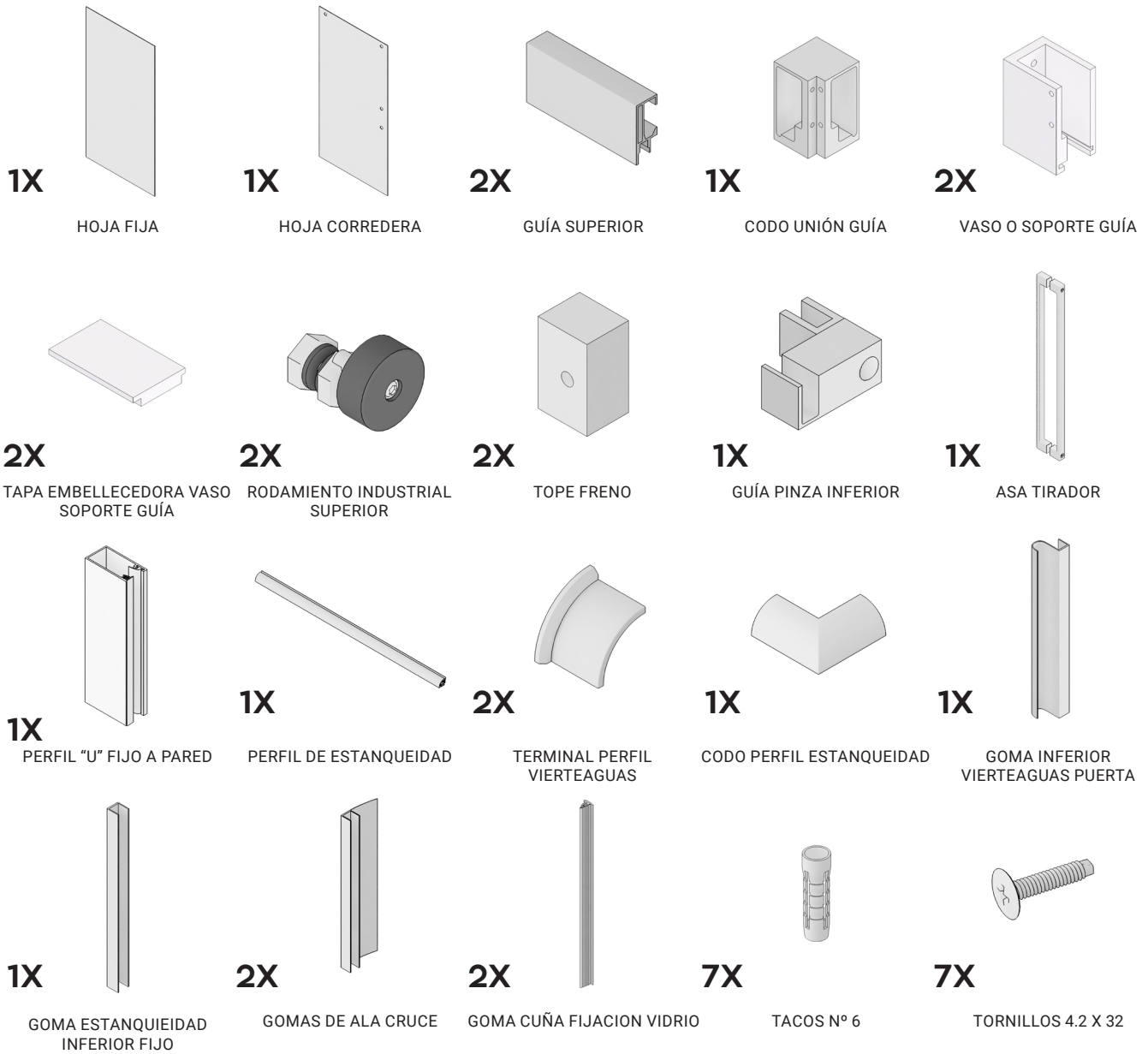
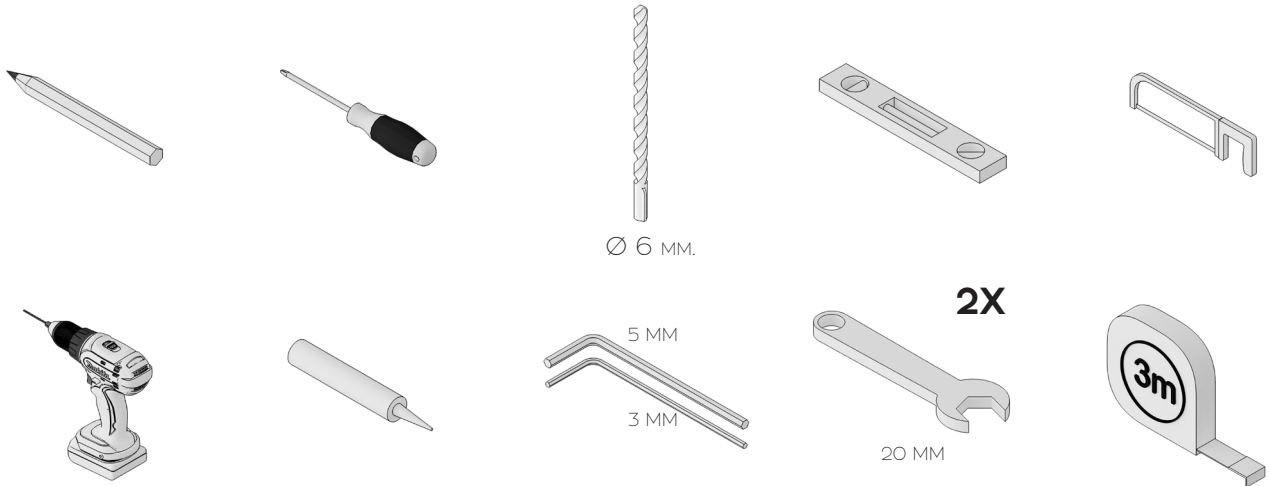

fabricación nacional