

MANUAL DE MONTAJE

AFPP3



MAMPARA ANGULAR DE DUCHA

2 HOJAS ABATIBLES + 1FIJA

AFPP3

1

PRESENTAR LOS PERFILES EXPANSORES DE LA HOJA FIJA SOPORTE PUERTA Y 2ª HOJA ABATIBLE, EN PAREDES, SEGÚN CORESPONDA SU POSICIÓN, NIVELANDOLO, A 1 CM. DEL BORDE DEL PLATO DE DUCHA Y MARCAMOS TALADROS.

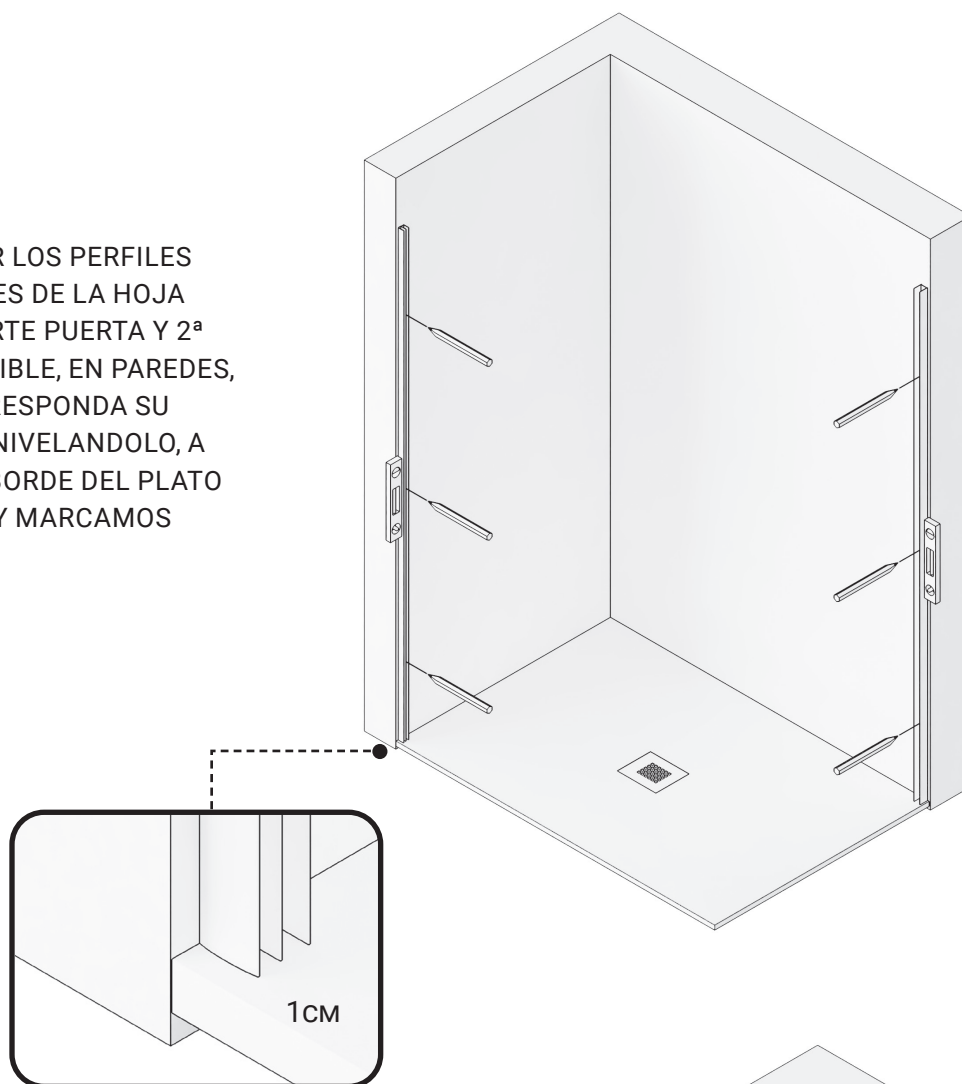

2

TALADRAR LA PARED CON BROCA Ø 6 MM.

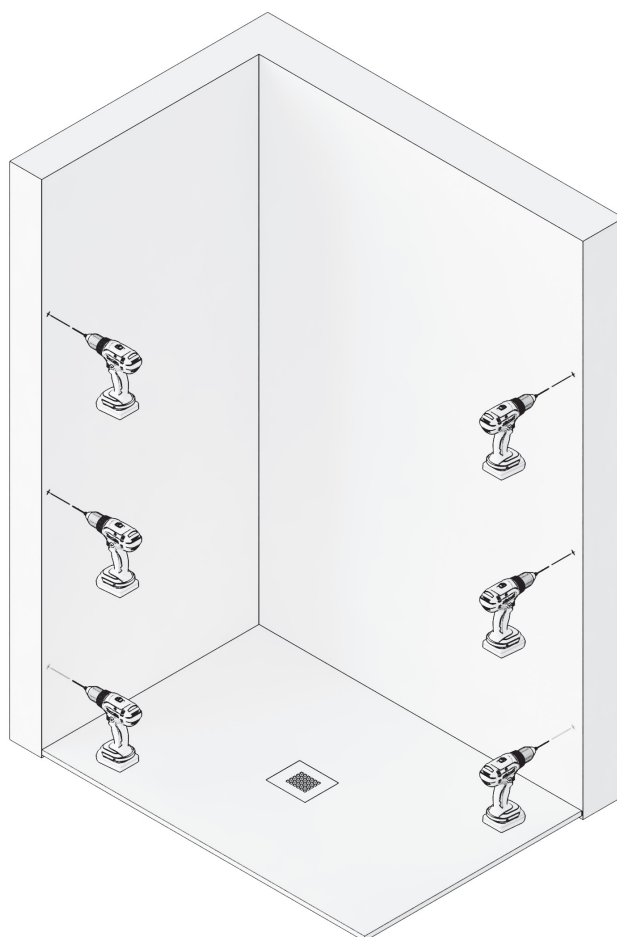
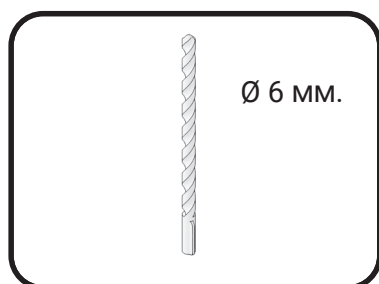

3

ATORNILLAR LOS PERFILES EXPANSORES DE HOJA FIJA Y HOJA ABATIBLE, FIJÁNDOLO CON TACOS DEL Nº 6 Y LOS 6 TORNILLOS 4.2X32.



4

COLOCAMOS GOMA DE ESTANQUEIDAD INFERIOR EN LA HOJA FIJA SOPORTE PUERTA.

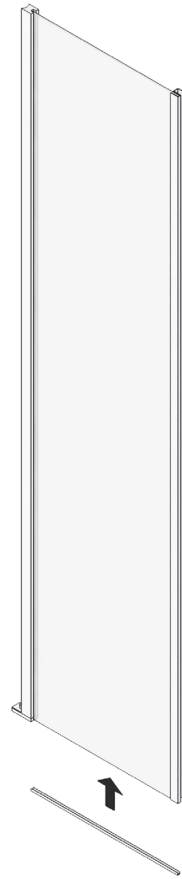

5

INTRODUCIMOS LA HOJA FIJA PRE-MONTADA EN SU MARCO EXPANSOR.



AFPP3

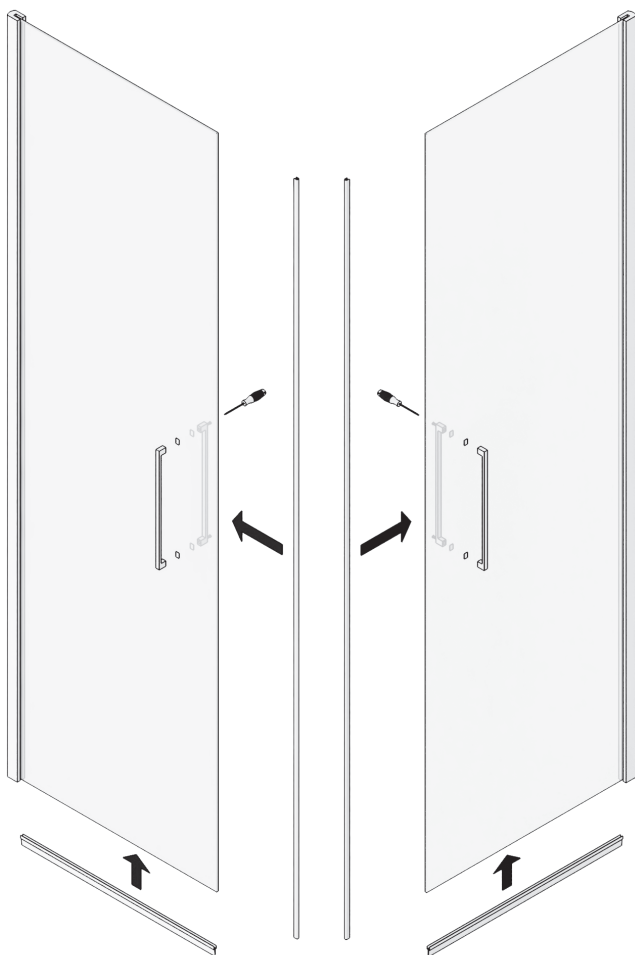

6

MONTAMOS ASAS TIRADOR, GOMAS INFERIORES BARREDERA Y GOMAS CIERRE IMÁN ANGULAR, EN LAS HOJAS ABATIBLES.

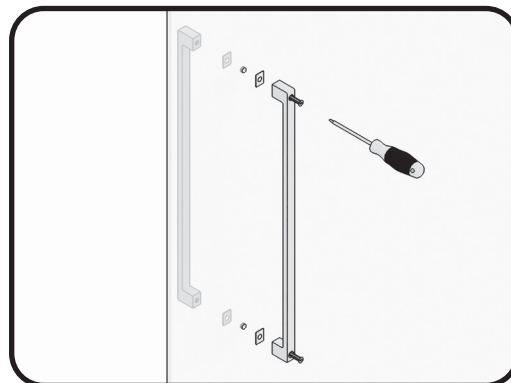

7

UNIMOS LA HOJA ABATIBLE A LA HOJA FIJA PRE-MONTADA, DESMONTANDO LA BISAGRA SUPERIOR PARA SU ANCLAJE, FIJANDOLA DESPUES.

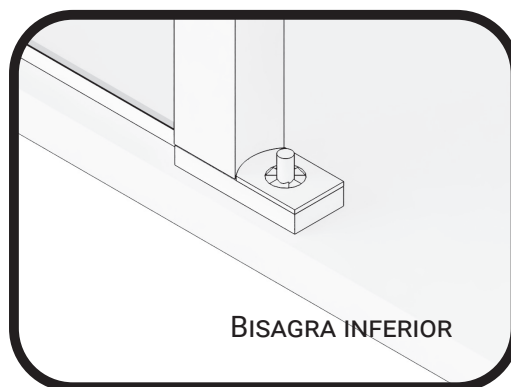

8

INTRODUCIMOS LA 2ª HOJA ABATIBLE EN SU PERFIL EXPANSOR.



9

APROXIMAMOS Y NIVELAMOS LAS HOJAS ABATIBLES JUNTO CON LA HOJA FIJA, RESPECTO AL CIERRE AL VÉRTICE, FIJAMOS LA HOJA FIJA Y LA 2ª HOJA ABATIBLE A SU CORRESPONDIENTES PERFILES EXPANSORES CON LOS 6 TORNILLOS AUTORROSCANTES Y SUS RESPECTIVOS TAPONES, POR EL INTERIOR DE LA DUCHA.

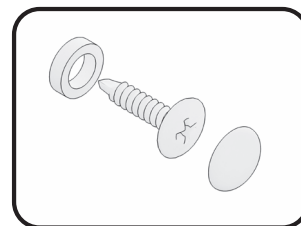

AFPP3

10

PRESENTAMOS, NIVELAMOS Y MARCAMOS EL BRAZO DE SUJECCIÓN SUPERIOR DE LA HOJA FIJA, AJUSTANDO LA DISTANCIA AL CORTE DEL TUBO DEL MISMO Y FIJAMOS A PARED Y VIDRIO.

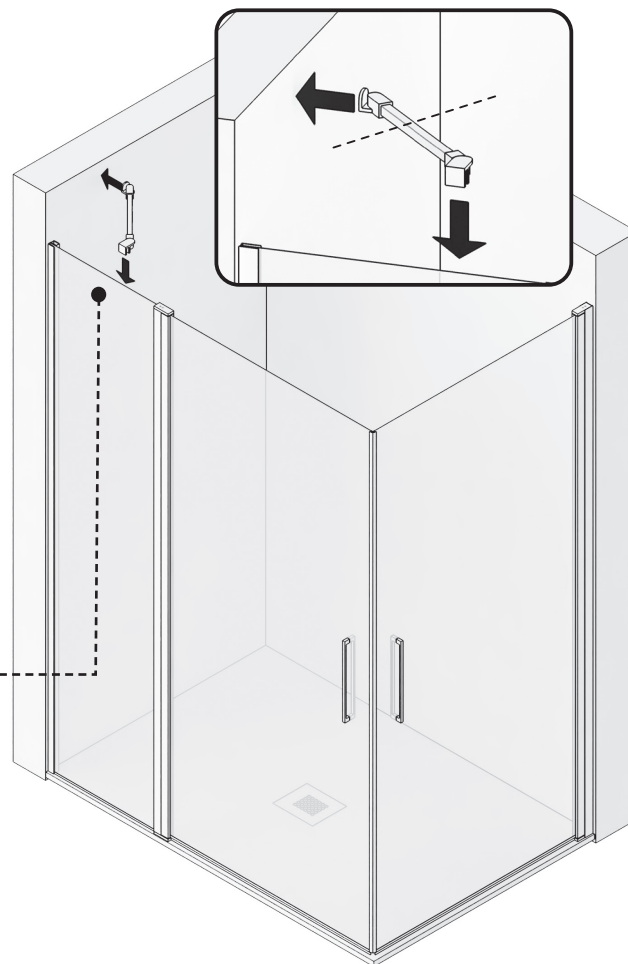
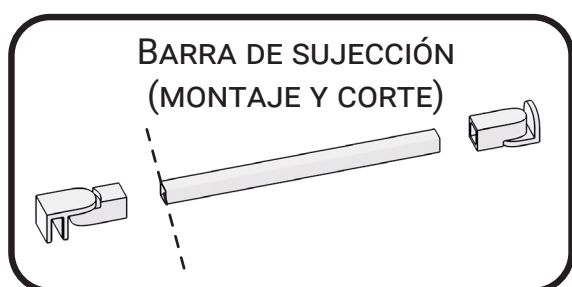

11

MEDIMOS, CORTAMOS EN ANGULO Y PEGAMOS EL PERFIL DE ESTANQUEIDAD POR DELANTE DE LAS HOJAS ABATIBLES.

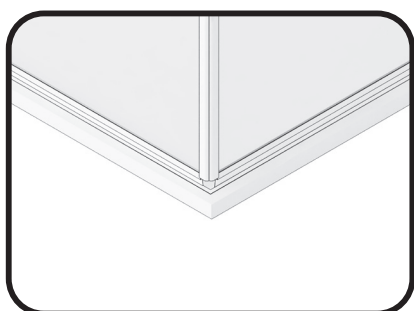

12

COLOCAMOS LAS 2 TAPAS
EMBELLECEDORAS SUPERIORES EN LOS
PERFILES EXPANSORES.

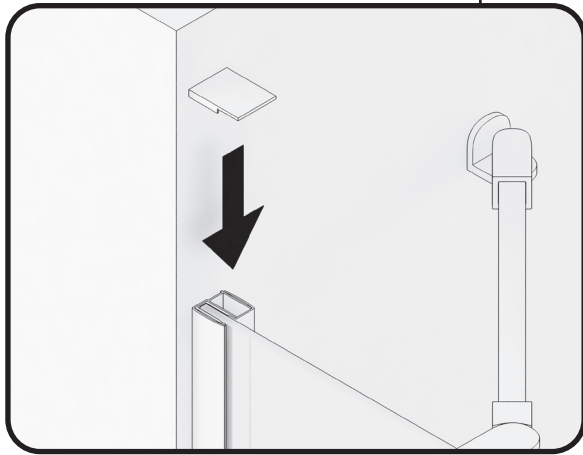

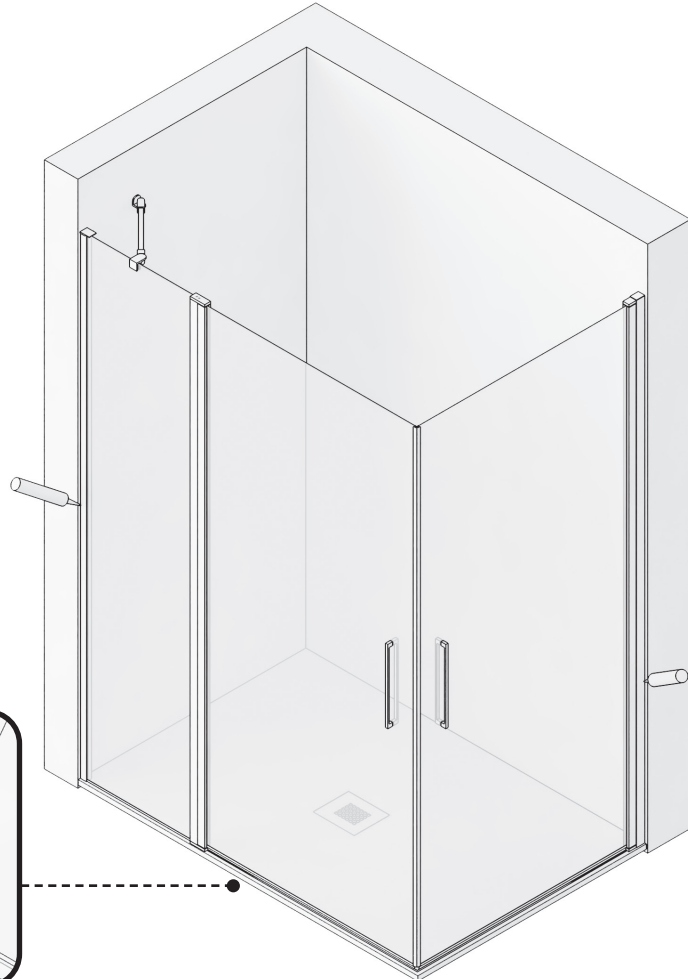
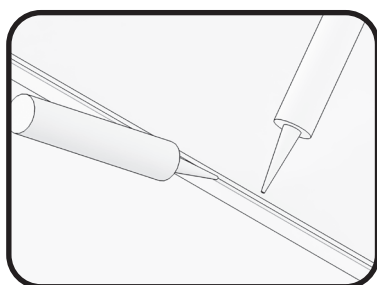

13

SELLAR CON SILICONA EL CONTORNO
EXTERIOR DE LA MAMPARA.

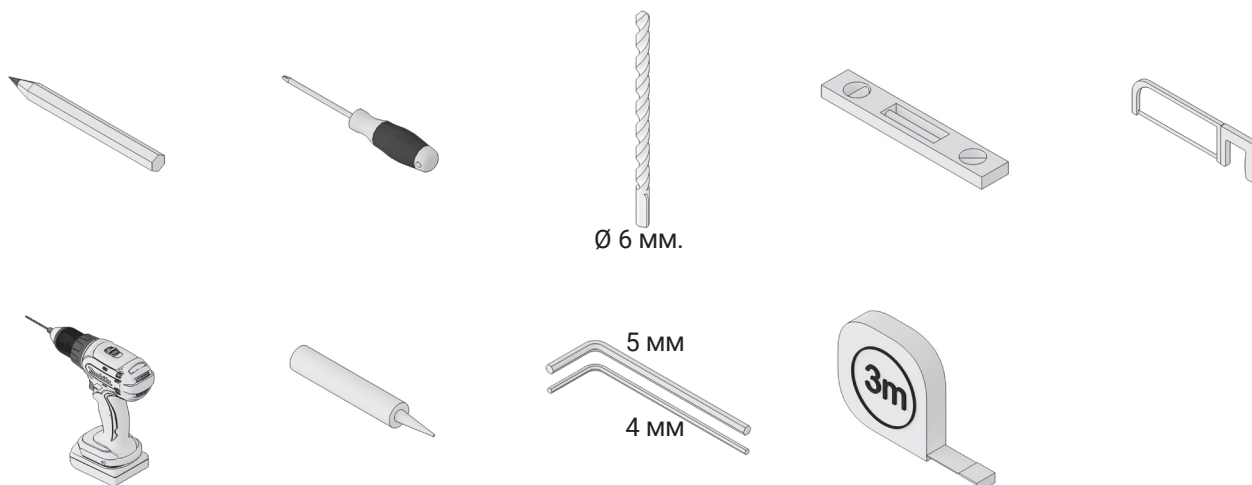

AFPP3



- 

1X
HOJA FIJA PRE-MONTADA.



1X
PERFIL EXPANSOR HOJA FIJA.

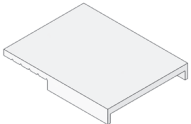

1X
TAPA PERFIL EXPANSOR HOJA FIJA.



2X
HOJA ABATIBLE PRE-MONTADA.

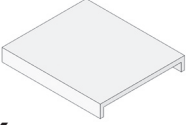

1X
PERFIL EXPANSOR HOJA ABATIBLE
- 

1X
TAPA PERFIL EXPANSOR HOJA ABATIBLE



1X
BARRA DE SUJECCIÓN FIJO.

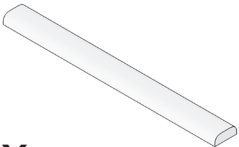

1X
PERFIL DE ESTANQUEIDAD.

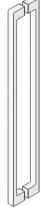

2X
ASA TIRADOR.

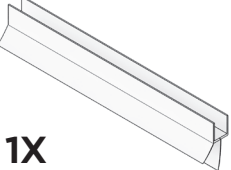

2X
GOMA IMÁN ANGULAR
- 

1X
GOMA INFERIOR BARREDERA.

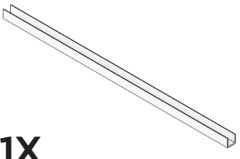

1X
GOMA ESTANQUEIDAD FIJO.

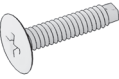

6X
TORNILLOS AUTORROSCANTES

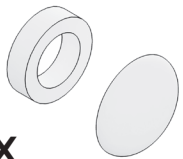

6X
TAPONES CON BASES.

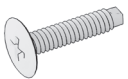

6X
TORNILLOS 4.2 X 32.
- 

6X
TACOS N°6