

# MANUAL DE MONTAJE

## FP2B



### MAMPARA FRONTAL DE BAÑERA

1 HOJA ABATIBLE + 1 FIJA

## FP2B

# 1

PRESENTAR PERFIL EXPANSOR DE LA HOJA FIJA EN PARED, SEGÚN CORESPONDA SU POSICIÓN, NIVELANDOLO, A 1 CM. DEL BORDE DE LA BAÑERA Y MARCAMOS TALADROS.

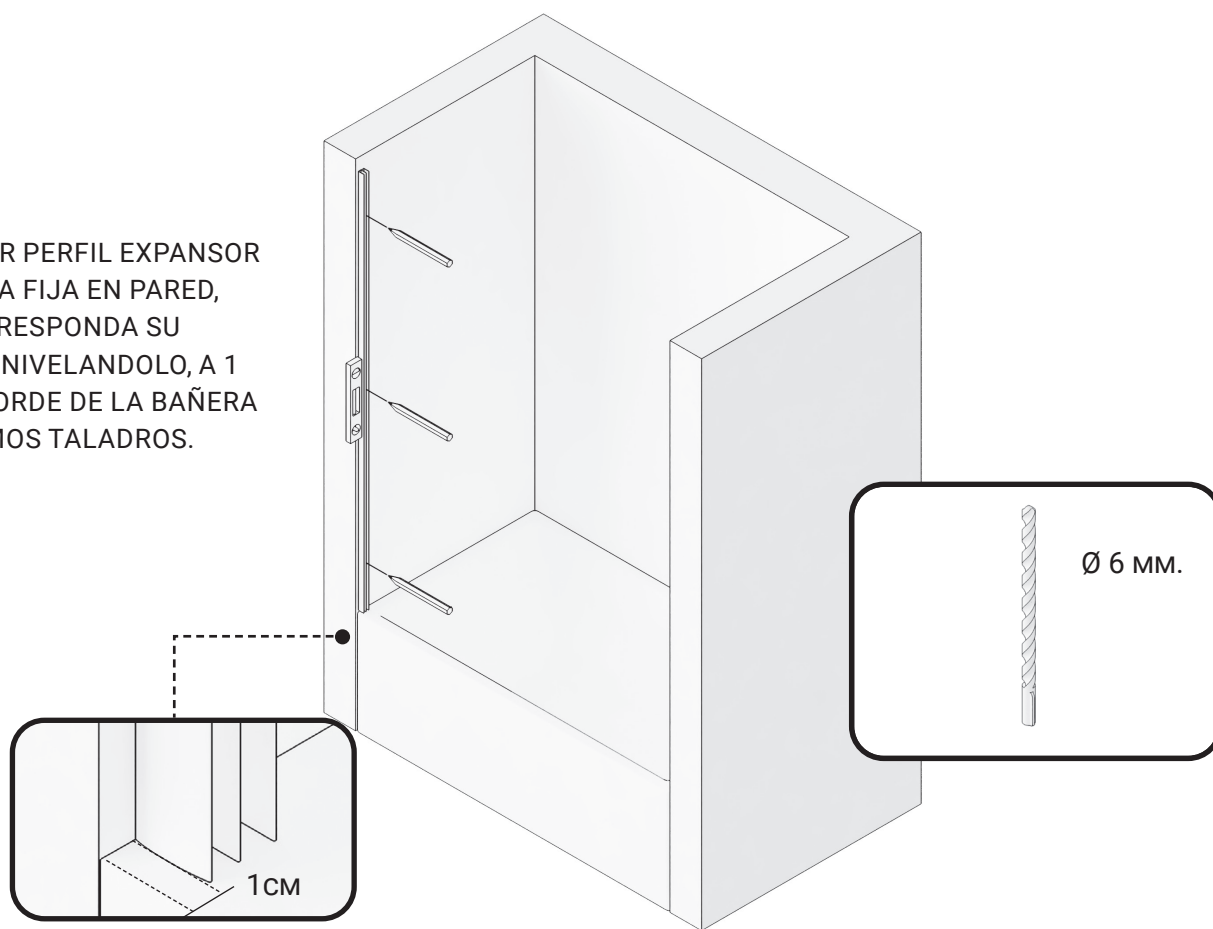

# 2

TALADRAR LA PARED CON BROCA Ø 6 MM.





**3**

ATORNILLAR EL PERFIL  
EXPANSOR HOJA FIJA,  
FIJANDOLO CON TACOS DEL N° 6  
Y LOS 3 TORNILLOS 4.2X32.

**4**

COLOCAMOS GOMA DE  
ESTANQUEIDAD INFERIOR  
EN LA HOJA FIJA.

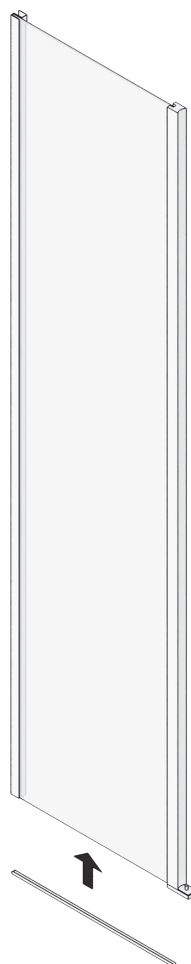

FP2B



**5**

INTRODUCIMOS LA HOJA FIJA PRE-MONTADA EN SU PERFIL EXPANSOR.

**6**

MONTAMOS ASA TIRADOR Y GOMA INFERIOR BARREDERA, EN LA HOJA ABATIBLE.

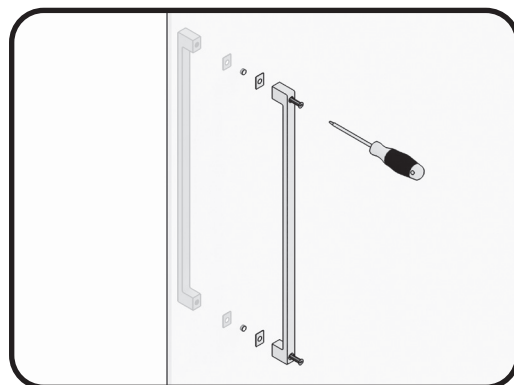
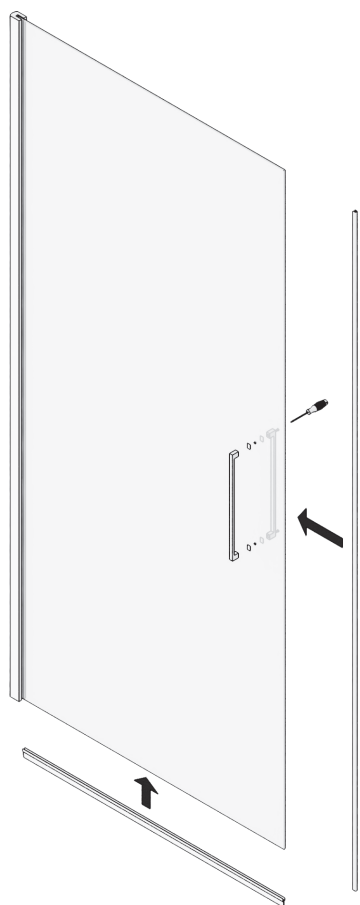

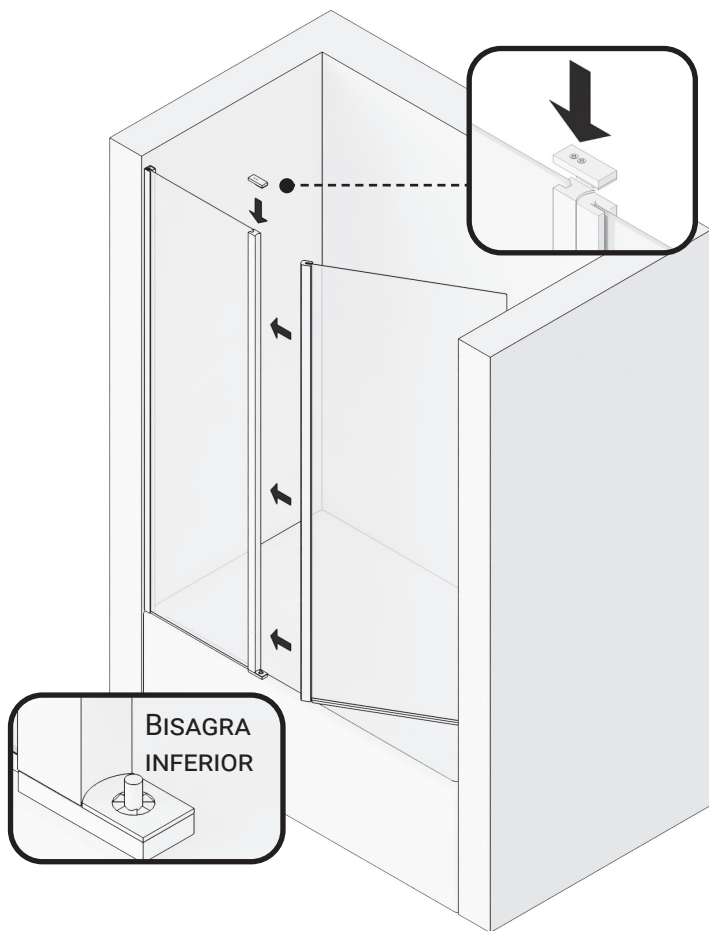

# 7

UNIMOS LA HOJA ABATIBLE A LA HOJA FIJA PRE-MONTADA, DESMONTANDO LA BISAGRA SUPERIOR PARA SU ANCLAJE, FIJÁNDOLA DESPUÉS.

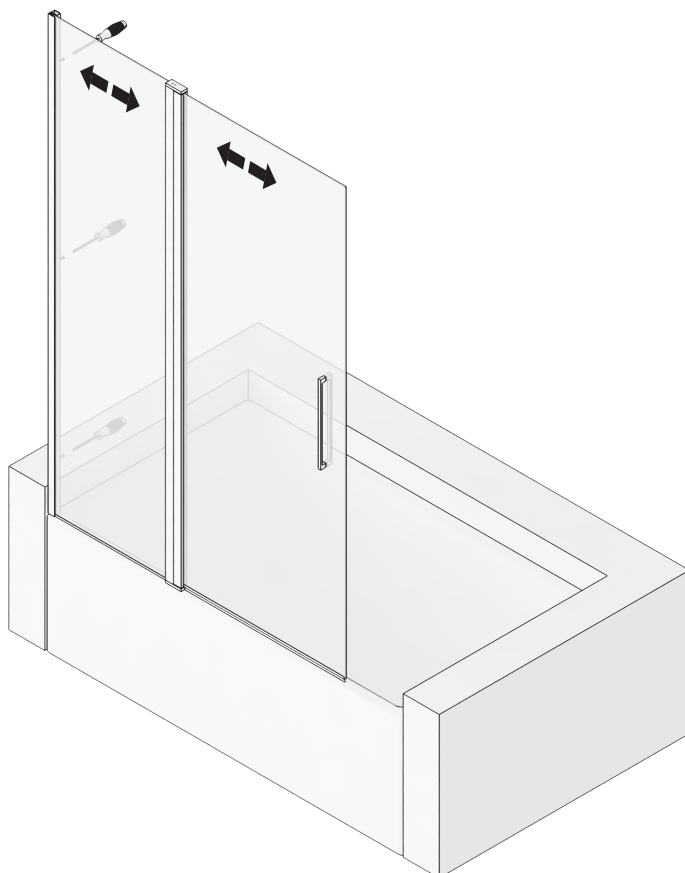

# 8

NIVELAMOS LA HOJA ABATIBLE CON SU HOJA FIJA, RESPECTO A LA BAÑERA Y PARED. FIJAMOS LA HOJA ABATIBLE AL PERFIL EXPANSOR CON LOS 3 TORNILLOS AUTORROSCANTES Y SUS RESPECTIVOS TAPONES, POR EL INTERIOR DE LA BAÑERA.

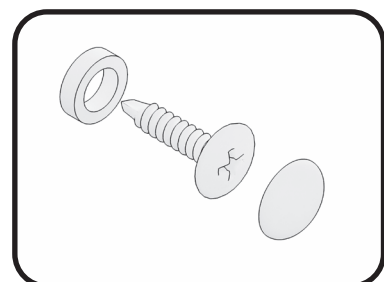

FP2B

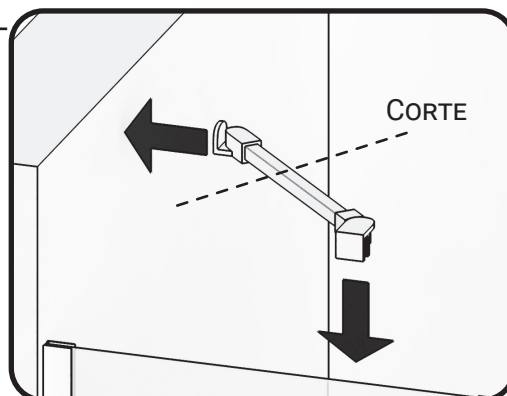
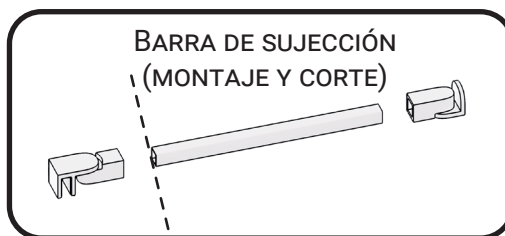

9

PRESENTAMOS, NIVELAMOS Y MARCAMOS EL BRAZO DE SUJECCIÓN SUPERIOR DE LA HOJA FIJA, AJUSTANDO LA DISTANCIA AL CORTE DEL TUBO DEL MISMO Y FIJAMOS A PARED Y VIDRIO.

10

MEDIMOS, CORTAMOS Y PEGAMOS EL PERFIL DE ESTANQUEIDAD POR DELANTE DE LA HOJA ABATIBLE.

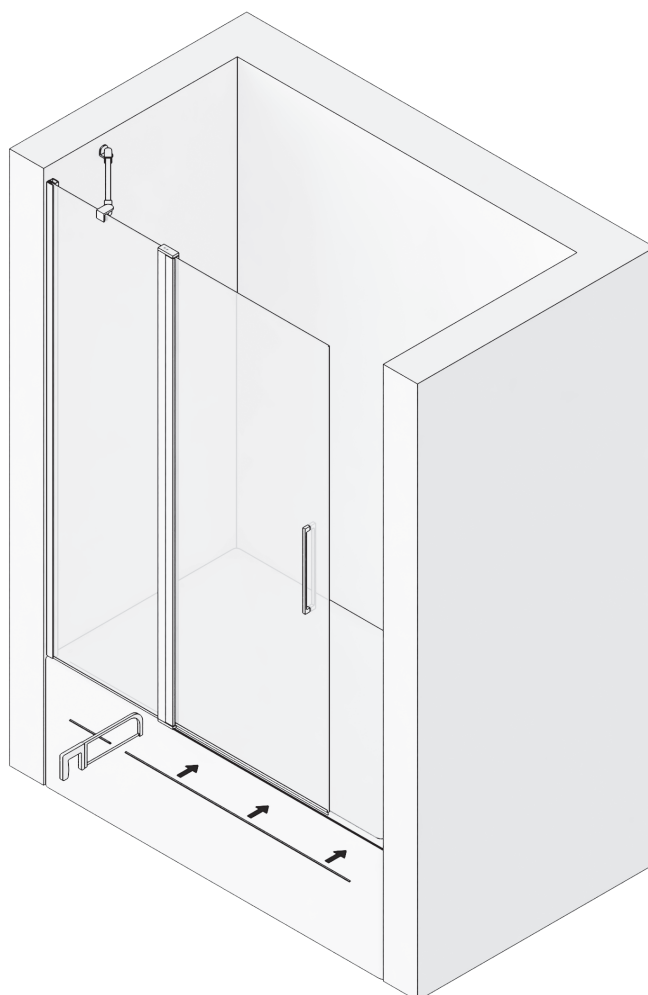

# 11

COLOCAMOS TAPAS EMBELLECEDORAS SUPERIORES EN LOS PERFILES EXPANSORES.

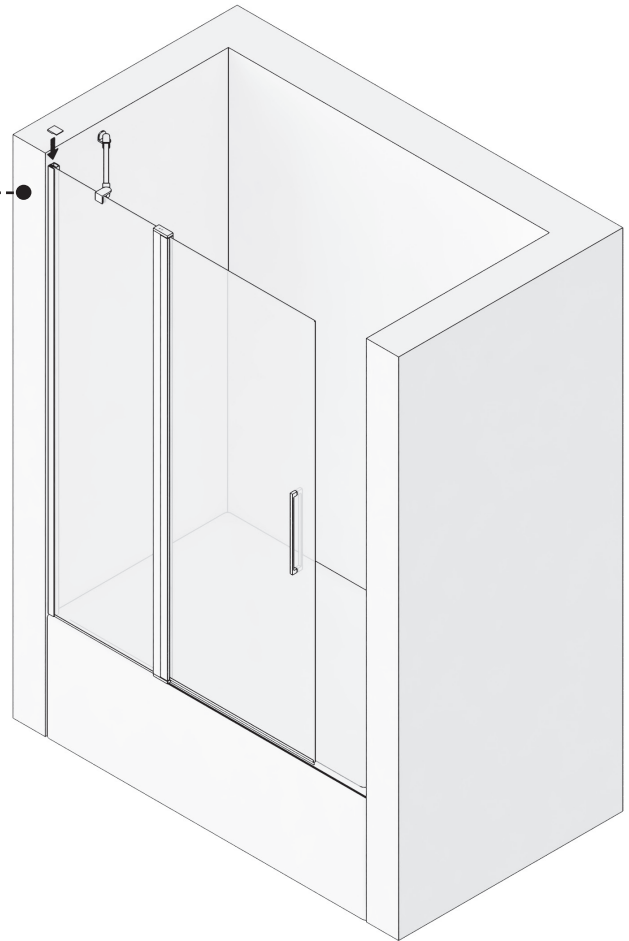
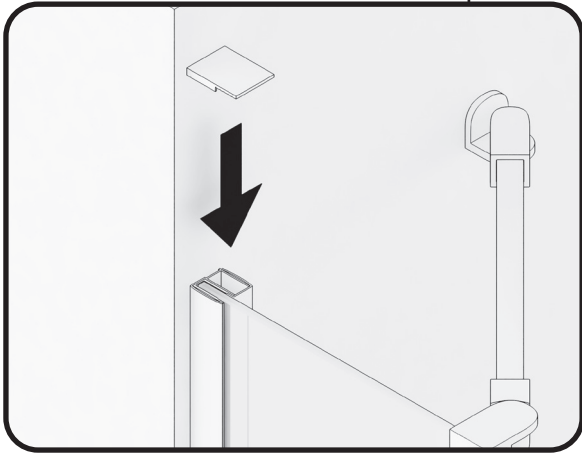

# 12

SELLAR CON SILICONA EL CONTORNO EXTERIOR DE LA MAMPARA.

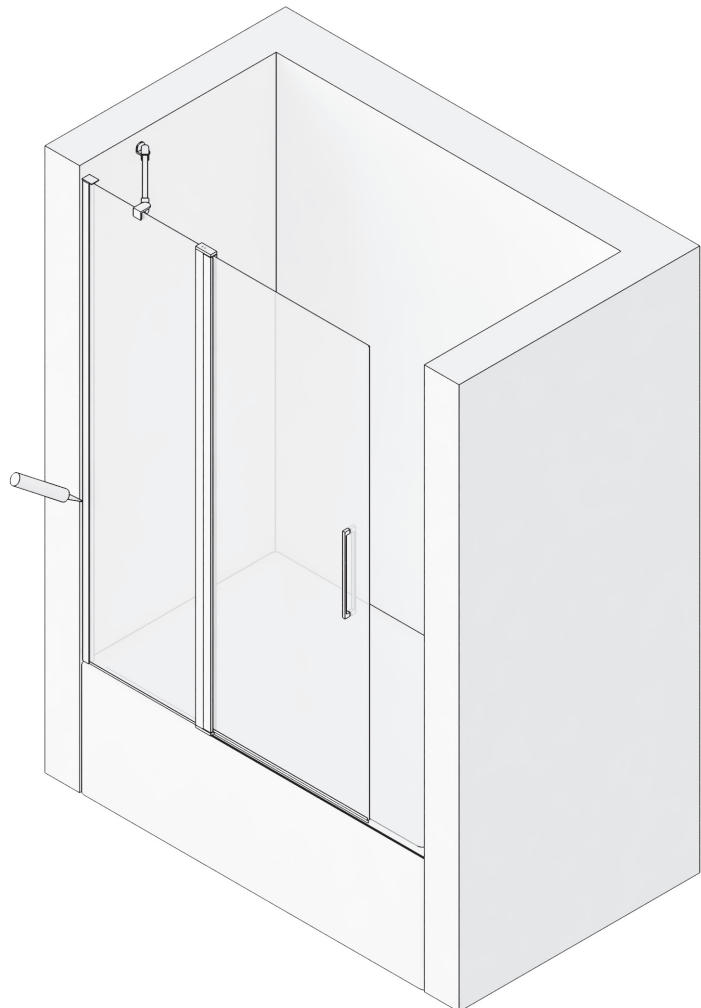

# FP2B

